

Fördelaren



Nytt prestationsavtal från 1 maj 2024

I mars blev det klart och nu startar vi utrullningen av information gällande det prestationsavtal (pök) som reglerar hur mycket jobb företaget kan belägga en arbetsstation i produktionen. Det nya avtalet omfattar hela VCT. Men har störst påverkan i TC där den tidigare PÖKen var gällande.

– Även om det tagit drygt två år att nå fram till ett avtal, har det varit en nyttig och lärorik process för både fack och företag att skapa samsyn och förståelse för nyttan med ett avtal, säger Adrian Avdullahu, ordförande i klubben.

Så länge fabriken funnits har det även funnits ett prestationsavtal som reglerar hur mycket arbete en montör ska utföra, men även beräknar mantidsbehovet i produktionen. Det ger en bra förutsägbarhet i samband med produktförändringar eller ändrade produktionsupplägg.

PÖK avtalet består av fyra delar. Beläggning, Prestation (arbetstakt), Tidsättning och underlag, samt en struktur för att hantera förändringsarbetet (CPP). Avtalet omfattar hela VCT produktionsystem med ett antal anpassningar för TC monteringsbanor.

Max beläggning på balans i stället för lag/vecka

I tidigare PÖK avtalet var den enda begränsningen en genomsnittlig beläggningsgrad på 100% lag och vecka. Vilket kontrollerades efter veckans slut. Det gav möjlighet att belägga vissa balanser högre för att kompensera upp genomsnittet. Men från maj månad får inga balanser teoretiskt överstiga 100% beläggning.

Tak på prestation

I grunden är vår prestation 111% med 5% fördelningstid men tillämpas som 106% och gäller hela VCT. Ambitionen från bägge parter har varit att ta bort de skadliga avarter i balanserna som skett genom pik-prestationer. Tidigare har några behövt arbeta snabbare än 106%. Den möjligheten är nu borta för företaget. Vi vet däremot att det finns udda varianter som kommer mer sällan och som inte går in på en balans. Här tillåts företaget i on-linebalanser att använda fördelningstiden (max 111%) för den enskilda karossen.

Tidsättning, uppföljning och uppmärkning av arbetsområdet

Vi är överens om ett uppdaterat regelverk för balansering och olika balanstyper för offline-/ online-balanser och möjlighet att glida (gäller endast TC) upp till max 7 meter. Gamla 7-metersregeln är fortfarande gällande. SBS systemet som bevakat 7 metersregeln i systemet ersätts med FSP (fast stopp position) där operatören själv drar i andon då karossens B-stolpe passerat en tydligt uppmärkt linje. Då tar stannar banan vid nästa FSP eller så tar lagledaren över monteringen.

Det är fortsatt SAM analyserade tider som ska gälla för att kunna säkerställa att vi inte smyger upp arbetstakt och beläggning på sikt. Det säkerställer vi genom att våra system inte tillåter en teoretisk beläggning som överstiger 100%.

För att ytterligare försäkra oss om att våra balanser följer SAM underlagen kommer MTM föreningen

att utföra årliga stickkontroller som en extra säkerhetsåtgärd. Både fack och företag har tillgång till systemet för att övervaka att det efterlevs.

Regler för klockning och filmning

Företagets vilja att klockning ska ligga till grund för våra balansunderlag har varit en svår fråga att lösa under våra förhandlingar. Även här har vi ett regelverk för vad och hur en klockstudie ska ske på ett betryggande sätt. Filmning kan ske i syfte att förstå eller att ta fram instruktioner, och viktigt att poängtera, ingen filmas eller klockas utan individens godkännande.

CPP ersätter tidigare grindstruktur

Change Point Process är ett uppdaterat arbetssätt med checklistor som likt tidigare grindstruktur bygger på två lagstiftningar att förhålla sig till vid förändringar, MBL och Arbetsmiljölågstiftningen.

Huvudparten av förändringsarbetet sköts lokalt på avdelningarna i ASG men MBL sker i OSG mellan gruppstyrelse och SI. Nu finns även en tydlig eskaleringstrappa och handlingsplaner för att inget ska falla mellan stolarna. Vid oenighet i ASG genomförs inga förändringar innan frågan är utredd och behandlad av nästa förhandlingsnivå det samma gäller för alla nivåer.

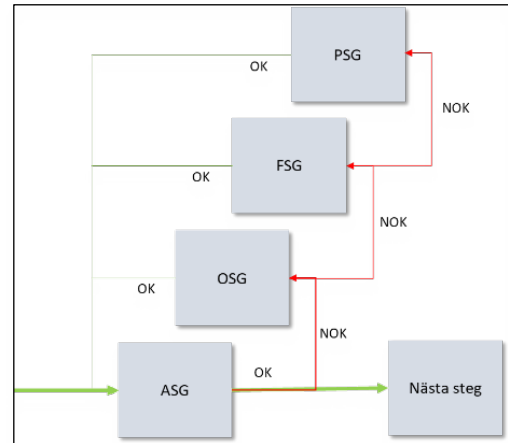

Ny KV trappa ersätter TC tillägg

Under förhandlingarna har vi även varit tydliga med att vi inte prutar på priset i verkstan, det vill säga prestationen och vårt gemensamma gruppavtal som ligger till grund för vårt lönesystem. Tidigare PÖK var begränsad till TC montering och logistik. Då nya avtalet ska gälla alla delar av VCT så försvinner PÖK tillägget och ersätts med en ny KV trappa för TC. För Logistik utgår ett löneskydd som är livsvarigt och ej avräkningsbart. Den nya KV lönetrappan för TC höjs till AV6 138%

Lagutveckling

Under det kommande året kommer vi att se över lagarbetet och vilka roller vi kan utveckla dels för ökad spridning av uppdragen i laget utöver lagledaren. Med tanke på begränsade rotationer och ofta stressiga och monotona monteringsjobb behöver vi både bredda kompetensen och utvecklingsmöjligheterna för att hitta vägar framåt men även ökad arbetsväxling för att minska risken för förslitningsskador.

Göteborg den 2 april 2024

Volvo Car Verkstadsklubb